

## СОДЕРЖАНИЕ

Предисловие .....	2
1. Меры безопасности при эксплуатации мотоцикла .....	4
2. Предпродажная подготовка и комплектность .....	5
3. Технические характеристики .....	6
4. Расположение основных узлов .....	8
5. Органы управления и приборы .....	9
6. Заправка мотоцикла топливом .....	14
7. Осмотр перед поездкой .....	14
8. Запуск двигателя .....	15
9. Основы управления мотоциклом .....	16
10. Обкатка мотоцикла .....	17
11. Техническое обслуживание .....	18
12. Устранение неисправностей .....	28
13. Процедура консервации .....	31
14. Процедура расконсервации .....	31
15. Положение о гарантии .....	32

## ПРЕДИСЛОВИЕ

### **УВАЖАЕМЫЙ ПОКУПАТЕЛЬ!**

**Благодарим вас за покупку мотоцикла Patron модели Partizan 150.**

Приобретенный Вами мотоцикл – это удобное, простое в эксплуатации транспортное средство, предназначенное для безопасного и комфортного передвижения как по улицам городов и загородным дорогам с твердым покрытием, так и по грунтовым и проселочным дорогам и легкому бездорожью. Эксплуатационные возможности мотоцикла Patron Partizan 150 значительно расширены благодаря наличию переднего, заднего и боковых багажников, защитных дуг на руле, раме и в задней части мотоцикла. В штатной комплектации на мотоцикл установлены универсальные шины с крупным рисунком протектора, обеспечивающие безопасную эксплуатацию в различных дорожных условиях. Экономичный четырехтактный двигатель с электрозапуском оснащен балансирным валом, что позволило существенно снизить уровень вибрации и повысить комфорт при движении.

## ПРЕДИСЛОВИЕ

***ВНИМАНИЕ!*** Мотоцикл модели Partizan 150 подлежит обязательной регистрации в ГИБДД и может эксплуатироваться только при наличии государственного номерного знака.

Внимательно прочитайте данное руководство и приступайте к эксплуатации мотоцикла лишь в случае полной уверенности, что Вы усвоили весь объем представленной в нем информации.

В руководство по эксплуатации включены краткие сведения по устройству мотоцикла, принципам работы его узлов и агрегатов, сведения, необходимые для правильной эксплуатации мотоцикла, а также технические характеристики.

***ВНИМАНИЕ!*** Данное руководство содержит последнюю ко времени печати информацию. В связи с постоянной работой по совершенствованию изделия в конструкцию могут быть внесены изменения, не отраженные в настоящем руководстве.

Если у Вас возникнут вопросы, пожалуйста, свяжитесь с продавцом или уполномоченной сервисной станцией. Данное руководство - неотъемлемая часть мотоцикла и должно находиться у владельца мотоцикла, даже если он перепродан.

Срок службы изделия 5 лет.

***ВНИМАНИЕ!*** При эксплуатации мотоцикла всегда следует помнить о мерах безопасности, чтобы не причинить вред себе и окружающим. Пожалуйста, внимательно изучите, и неукоснительно выполняйте следующие рекомендации.

## 1. МЕРЫ БЕЗОПАСНОСТИ ПРИ ЭКСПЛУАТАЦИИ МОТОЦИКЛА

**ВНИМАНИЕ!** В соответствии с действующим законодательством к управлению мотоциклом Partizan 150, допускаются лица, имеющие водительское удостоверение категории А. Наличие на голове водителя и пассажира застегнутого защитного мотошлема обязательно!

Перед каждой поездкой контролируйте техническое состояние мотоцикла в соответствии с разделом «Осмотр перед поездкой».

**ВНИМАНИЕ!** Если Вы нездоровы, употребляли сильнодействующие лекарства или алкоголь, откажитесь от поездки на мотоцикле. Помните, что даже малое количество выпитого алкоголя резко снижает быстроту реакции водителя, а значит безопасность его самого и окружающих.

В целях безопасности рекомендуем Вам для поездки на мотоцикле надевать соответствующую одежду, обувь и защитную экипировку. Наибольшую безопасность обеспечивает специальная мотоциклетная одежда из кожи или плотной, стойкой к истиранию ткани со светоотражающими и защитными вставками, защитный шлем с мотоочками или прозрачным визором, мотоциклетные перчатки и обувь с защитными элементами, предохраняющими наиболее уязвимые места рук и ног от травм и ушибов. На время поездок не надевайте слишком длинную и свободную одежду со свисающими элементами (длинные пальто и шарфы, широкие брюки и юбки и др.), т.к. это может привести к серьезной аварии.

**ВНИМАНИЕ!** При работе двигателя глушитель и другие детали выпускной системы сильно нагреваются и остаются горячими некоторое время после остановки. Не прикасайтесь к ним и избегайте контакта деталей системы выпуска с горючими материалами. Останавливайте мотоцикл вдали от сухой травы и легковоспламеняющихся веществ.

Не превышайте пределов и ограничений, касающихся режимов обкатки, максимальной скорости и нагрузки, износа тормозных колодок, давления воздуха в шинах и износа их протектора. Строго соблюдайте правила дорожного движения, учитывайте погодные условия и Ваши навыки управления мотоциклом.

**ВНИМАНИЕ!** Будьте особенно осторожны при движении по мокрой дороге, так как в этом случае резко возрастает тормозной путь и опасность возникновения заноса.

Конструкция мотоцикла полностью отвечает действующим на день выпуска стандартам безопасности и нормам по содержанию вредных веществ в отработавших газах.

**ВНИМАНИЕ!** Для того, чтобы мотоцикл продолжал отвечать требованиям экологии и безопасности, пожалуйста, выполняйте техническое обслуживание в соответствии с графиком и рекомендациями, приведенными в данном руководстве и в сотрудничестве с продавцом или уполномоченной сервисной станцией.

## 2. ПРЕДПРОДАЖНАЯ ПОДГОТОВКА И КОМПЛЕКТНОСТЬ

**Торговая организация, занимающаяся реализацией мототехники, обязана провести комплекс работ по предпродажной подготовке.**

В состав предпродажной подготовки входят следующие работы:

1. Распаковка.
2. Проверка комплектности.
3. Установка в рабочее положение узлов и деталей, снятых с мотоцикла производителем для удобства транспортировки.
4. Подготовка к эксплуатации, включая проверку работоспособности систем мотоцикла, и, в случае необходимости, их регулировку.

**При покупке мотоцикла внимательно проверьте:**

Правильность и полноту заполнения продавцом разделов 6 (информация об изделии), 7 (отметка о предпродажной подготовке) и 8 (акт передачи товара) «Сервисной книжки» с указанием даты продажи и названия организаций, проводивших предпродажную подготовку и продажу.

Соответствие номеров рамы (рис. 1, поз. 1) и двигателя (рис. 1, поз. 2) на мотоцикле с занесенными в раздел 6 (информация об изделии) «Сервисной книжки». Идентификационный номер мотоцикла отштампован на правой стороне рулевой колонки; серийный номер двигателя отштампован на левой стороне нижней части картера двигателя.

3. Наличие в отметке о предпродажной подготовке печатей или штампов и подписей представителей торгующей организации и организации, проводившей предпродажную подготовку.

4. Комплектность - к каждому мотоциклу прилагаются:

- 4.1. Руководство по эксплуатации – 1 шт.
- 4.2. Руководство по гарантии. Сервисная книжка – 1 шт.
- 4.3. комплект инструментов – 1 компл.
- 4.4. ключ замка зажигания – 2 шт.



Рис. 1. Расположение номеров двигателя и рамы

### 3. ТЕХНИЧЕСКИЕ ХАРАКТЕРИСТИКИ

<b>3.1. Общие данные</b>	
База мотоцикла (расстояние между осями колес), мм	1318
Длина, мм	2090
Ширина, мм	830
Высота, мм	1120
Масса снаряженная, кг	140
Максимальная нагрузка, кг	150
Максимальная скорость, км/ч	90
Расход топлива (контрольный, после обкатки в стандартных условиях), не более, л/100 км	
по шоссе	3,2
по городу	3,8
Тормозной путь, при скорости 30 км/ч, не более, м	7
<b>3.2. Двигатель</b>	
Тип	YG157FMJ -2A, 4х-тактный, одноцилиндровый, с воздушным охлаждением
Рабочий объем цилиндра, куб.см.	149
Диаметр и ход поршня, мм	57,3 x 57,9
Мощность, кВт (л.с.) при об/мин	7,8 (10,6) / 7000
Макс. крутящий момент, Н.м при об/мин	11,5 / 5500
Степень сжатия геометрическая	9,1:1
Система запуска	электрический и кик-стартер
Система смазки	замкнутая, принудительная, с масляным насосом
Система зажигания	бесконтактная, конденсаторная
Топливо	бензин с октановым числом не менее 90
Масло	моторное масло для четырехтактных двигателей SAE15W/40

## 3. ТЕХНИЧЕСКИЕ ХАРАКТЕРИСТИКИ

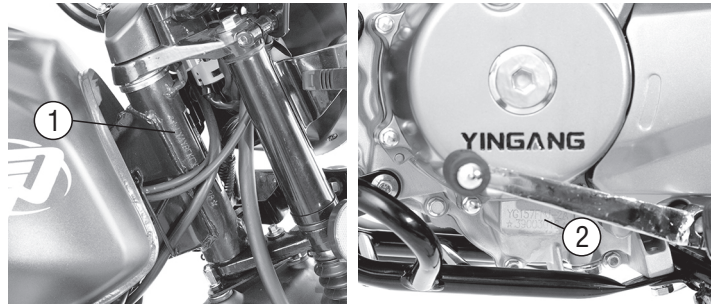
Зазор клапана впускного, мм	0,06-0,08
Зазор клапана выпускного, мм	0,06-0,08
<b>3.3. Силовая передача, ходовая часть</b>	
Тип привода	механический, с пятиступенчатой коробкой перемены передач
Передаточное отношение моторной передачи	3,350 (67/20)
Передаточное отношение к.п.п. на 1-й передаче	3,076 (40/13)
Передаточное отношение к.п.п. на 2й передаче	1,789 (34/19)
Передаточное отношение к.п.п. на 3й передаче	1,304 (30/23)
Передаточное отношение к.п.п. на 4й передаче	1,090 (24/22)
Передаточное отношение к.п.п. на 5й передаче	0,937 (30/32)
Передаточное отношение цепной передачи	3,214 (45/14)
Сцепление	многодисковое, в масляной ванне, с ручным выжимом
Передняя подвеска	телескопическая вилка
Задняя подвеска	маятниковая вилка с двумя пружинно-гидравлическими амортизаторными стойками
Размер переднего колеса	3,00-18
Размер заднего колеса	3,25-18
Тормоза, тип (передний/задний)	дисковый / барабанный
<b>3.4. Электрооборудование</b>	
Аккумуляторная батарея	12 В, 7А.ч
Генератор	маховичный, преременного тока, на постоянных магнитах, 110 W
Предохранитель	10 А
Свеча	NGK CPR8EA
<b>3.5. Заправочные емкости</b>	
Бензобак, л	18
Картер двигателя, л	1,0

## 4. РАСПОЛОЖЕНИЕ ОСНОВНЫХ УЗЛОВ



Рис.2. Вид слева

- 1 топливный кран;
- 2 инструментальный бокс (под декоративной крышкой);
- 3 центральная подставка;
- 4 боковой упор;
- 5 декоративная крышка аккумуляторного отсека с замком;
- 6 педаль переключения передач.

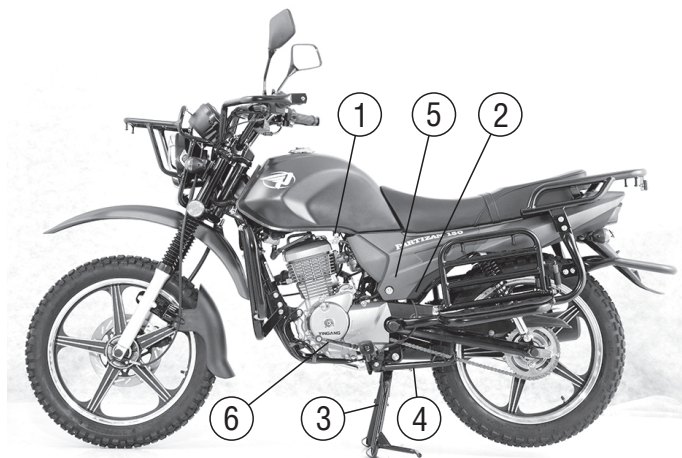

Рис.3. Вид справа

- 1 гайка регулировки привода заднего тормоза;
- 2 декоративная крышка корпуса воздухофильтра с замком;
- 3 гайки регулировки привода муфты сцепления;
- 4 педаль кик-стартера;
- 5 педаль тормоза;
- 6 выхлопная труба и глушитель. **(ОПАСНО! При работе нагревается до высоких температур).**

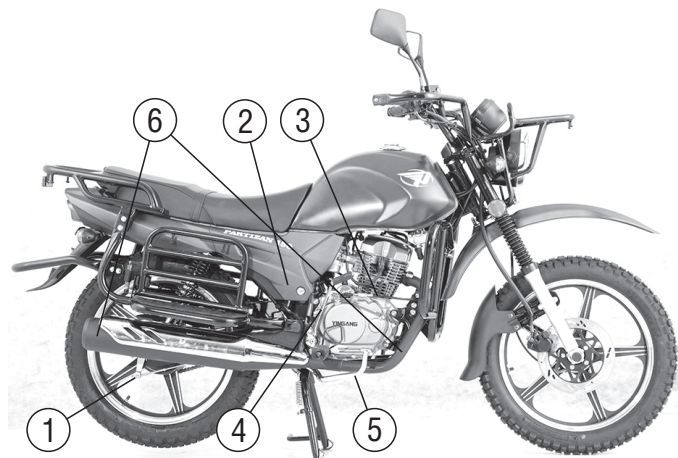

## 5. ОРГАНЫ УПРАВЛЕНИЯ И ПРИБОРЫ

- 1 – рычаг сцепления;
- 2 – рычаг тормоза переднего колеса;
- 3 – замок зажигания;
- 4 – блок переключателей на руле левый;
- 5 – блок переключателей на руле правый;
- 6 – панель приборов;
- 7 – рукоятка управления дросселем;
- 8 – зеркала заднего вида;
- 9 – крышка бензобака.



Рис. 4. Вид на руль

**Рычаг сцепления** (рис. 4, поз. 1). Нажатием на рычаг разобщается муфта сцепления, в результате чего крутящий момент от двигателя не передается трансмиссии

**Рычаг тормоза переднего колеса** (рис. 4, поз. 2). Нажатием на рычаг приводится в действие тормоз переднего колеса, при этом загорается лампа стоп-сигнала.

**Рукоятка управления дросселем** (рис. 4, поз. 7). Рукоятка управления дросселем используется для регулирования скорости. Для увеличения скорости рукоятку поворачивают на себя; для уменьшения скорости поворачивают от себя или отпускают (при этом дроссель переместится под действием пружины в положение, соответствующее работе на холостом ходу).

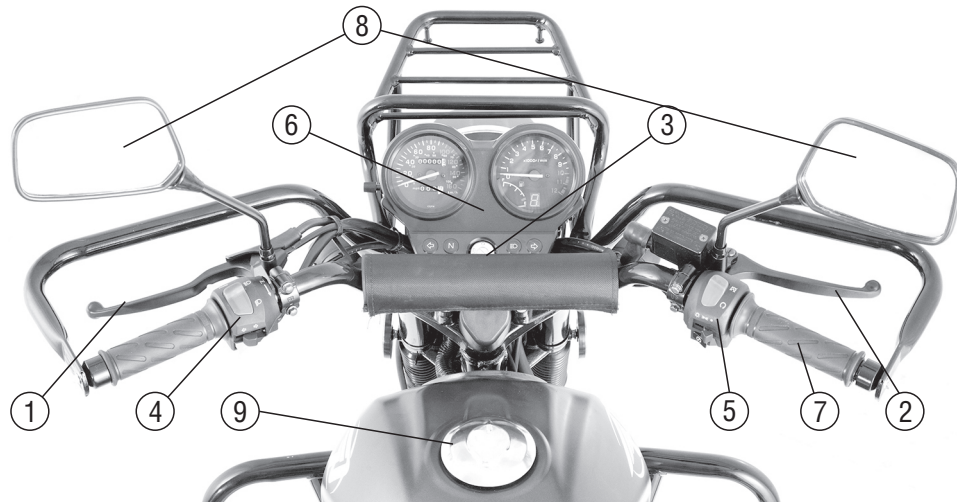
## 5. ОРГАНЫ УПРАВЛЕНИЯ И ПРИБОРЫ







Рис. 5. Блок переключателей на руле левый

**Переключатель указателей поворотов** (рис. 5, поз. 1).  Переключатель указателей поворотов используется для включения и выключения указателей поворотов. Для включения указателей сдвиньте рычажок вправо или влево от среднего положения и отпустите его. При этом начнут мигать указатели поворотов и лампа-индикатор на панели приборов, а рычажок вернется в среднее положение. Для прекращения работы указателей поворотов нажмите на рычажок, не перемещая его из среднего положения.

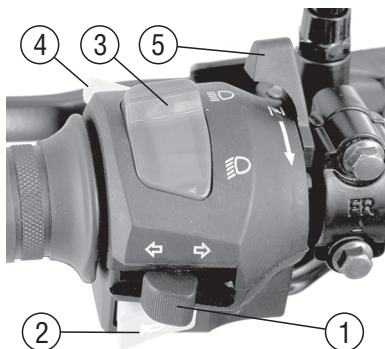
**ВНИМАНИЕ!** Выключайте указатели поворотов, когда отпадает необходимость в их работе, чтобы не вводить в заблуждение других участников движения.

**Переключатель света фары** (рис. 5, поз. 3) имеет 2 фиксированных положения:

 - ближний свет,  - дальний свет.

**Кнопка звукового сигнала** (рис. 5, поз. 2). В случае необходимости подачи звукового сигнала нажмите на кнопку.

**Кнопка светового сигнала** (рис. 5, поз. 4). В случае необходимости подачи кратковременного светового сигнала дальним светом фары нажмите на клавишу.

**Рычажок топливного корректора (пускового обогатителя)** (рис. 5, поз. 5). Для запуска холодного двигателя поверните рычажок топливного корректора на себя. Запустите и прогрейте двигатель до тех пор, пока он не будет устойчиво работать на холостых оборотах и быстро, без «провалов» набирать обороты при повороте рукоятки управления дросселем. В процессе прогрева переведите рычажок топливного корректора в исходное положение.

**Стоп-двигатель** (рис. 6, поз. 1) имеет два фиксированных положения:

 - система зажигания выключена; запуск двигателя невозможен, состояние других электрических цепей мотоцикла зависит от положения ключа в замке зажигания.

 - система зажигания включена; двигатель можно запустить.



Рис. 6. Блок переключателей на руле правый

## 5. ОРГАНЫ УПРАВЛЕНИЯ И ПРИБОРЫ

**Выключатель световых приборов** (рис. 6, поз. 2) имеет три фиксированных положения:

- - приборы освещения выключены;
  - ☉ - включены освещение панели приборов, передний габаритный огонь, задний фонарь;
  - ☀ - включены фара, освещение панели приборов, задний фонарь.
- ☎ **Кнопка электростартера** (рис. 6, поз. 3) служит для запуска двигателя.

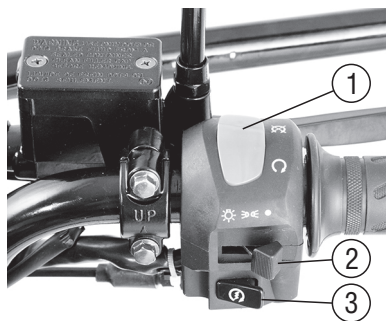
**ВНИМАНИЕ!** Запуск двигателя с помощью электростартера возможен только на нейтральной передаче или при выжатом сцеплении.

**ВНИМАНИЕ!** Запуск двигателя при откинута боковом упоре невозможен!

Поверните ключ зажигания в положение ☎, включите нейтральную передачу, и, убедившись, что контрольная лампа нейтральной передачи горит, нажмите кнопку электростартера. Сразу после запуска двигателя отпустите кнопку.

**ВНИМАНИЕ!** Кнопку электростартера при запуске двигателя, удерживайте нажатой не более 4-5 сек. Если двигатель не запустился, сделайте паузу 10-15 сек. и повторите попытку. Не нажимайте кнопку электростартера при запущенном двигателе, т.к. это приведет к поломке электростартера

**Замок зажигания** (рис. 7, поз. 1). Замок зажигания имеет следующие положения ключа:

- ☎ - все потребители тока выключены. Запуск двигателя невозможен, ключ можно вставить или вынуть из замка.
- ☎ - включены цепи зажигания, электростартера, освещения, стоп-сигнала, указателей поворотов. Возможен запуск двигателя, ключ нельзя вынуть из замка.
- ☎ - все потребители тока выключены. Применяется для блокировки руля, ключ можно вставить или вынуть из замка. Для блокировки руля нужно повернуть до упора влево или вправо, утопить ключ и повернуть его против часовой стрелки до упора.



Рис. 7. Панель приборов

## 5. ОРГАНЫ УПРАВЛЕНИЯ И ПРИБОРЫ

Для разблокировки руля нужно повернуть ключ по часовой стрелке в положение

**ВНИМАНИЕ!** Оставляя мотоцикл, проверьте, заблокирован ли руль. Если руль трудно закрыть, слегка покачайте его из стороны в сторону.

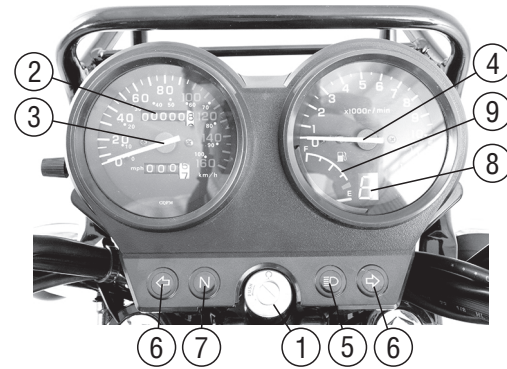
**Спидометр** (рис. 7, поз. 2) показывает скорость движения мотоцикла (в километрах в час).

**Одометр** (рис. 7, поз. 3) показывает пробег мотоцикла в километрах от начала эксплуатации.

**Тахометр** (рис. 7, поз. 4) показывает скорость вращения коленчатого вала двигателя (в оборотах в минуту).

**ВНИМАНИЕ!** Красная зона тахометра предупреждает о том, что двигатель работает на чрезмерных оборотах. Превышение максимально рекомендованных оборотов может вызвать серьезное повреждение двигателя.

**Контрольная лампа дальнего света фары** (рис. 7, поз. 5) указывает на включение дальнего света.

**Контрольные лампы указателей поворотов** (рис. 7, поз. 6) указывают на включение указателей поворотов

**Контрольная лампа нейтральной передачи** (рис. 7, поз. 7) указывает на включение нейтральной передачи.

**Контрольная лампа включенной передачи** (рис. 7, поз. 8) указывает на включение соответствующей передачи.

**Указатель уровня топлива** (рис. 7, поз. 9) показывает количество топлива в баке. Нахождение стрелки в красном секторе указывает на необходимость заправки топливом.



Рис. 8. Топливный кран

**Топливный кран** (рис. 8) имеет три положения:

⊙ - закрыт; топливо не поступает из бака в карбюратор. Используется во время стоянки

□ - открыт; топливо поступает из бака в карбюратор.

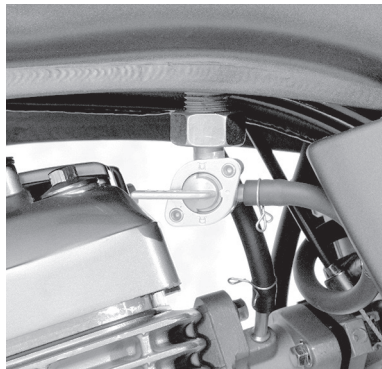
⊕ - открыта резервная емкость топливного бака (около 2 литров), топливо поступает из бака в карбюратор. Необходимо как можно быстрее заправить бак. После заправки переведите топливный кран в положение ⊕.

**Крышка бензобака** (рис.9). Для открывания бензобака откройте защитную крышку замка, вставьте ключ зажигания в скважину замка и поверните его по часовой стрелке на четверть оборота. Не вынимая ключ из замочной скважины, извлеките крышку бензобака из заливной горловины. После заправки установите крышку

## 5. ОРГАНЫ УПРАВЛЕНИЯ И ПРИБОРЫ

вместе с ключом на место и плотно прижмите ее к горловине бензобака. При этом раздастся легкий щелчок, а ключ повернется на четверть оборота против часовой стрелки. Извлеките ключ и закройте замок защитной крышкой

**Педаль переключения передач** (рис. 2, поз. 6) расположена слева от двигателя. В соответствии с международными стандартами нейтральное положение находится между первой и второй передачами. Включение первой передачи осуществляется нажатием на педаль носком ноги вниз. Включение второй, третьей, четвертой и пятой передач производится нажатием на педаль вверх. Переключение с высшей передачи на низшую осуществляется в противоположном направлении. Номер включенной передачи высвечивается соответствующим индикатором на панели приборов.

**ВНИМАНИЕ!** Будьте внимательны при переключении передач, выбирайте передачу, соответствующую скорости движения мотоцикла.

**Педаль кик-стартера** (рис. 3, поз. 4). Для пуска двигателя включите нейтральную передачу, откиньте педаль кик-стартера, энергично нажмите на нее ногой вниз. После пуска двигателя возвратите педаль кик-стартера в исходное положение.

**ВНИМАНИЕ!** Запуск двигателя при откинута боковом упоре невозможен!

**ВНИМАНИЕ!** Не забывайте возвращать педаль кик-стартера в исходное положение во избежание травм.

**Центральная подставка и боковой упор** (рис. 2, поз. 3, 4). Для того чтобы установить мотоцикл на центральную подставку, нажмите ногой на ее лапку и потяните мотоцикл левой рукой за руль на себя, одновременно правой рукой приподнимая заднюю часть мотоцикла за багажник.

**ВНИМАНИЕ!** Во избежание падений мотоцикла устанавливайте его на центральную подставку или боковой упор на ровной твердой поверхности.

Для того чтобы использовать боковой упор, отведите его ногой в сторону до конца. Не забывайте вернуть его в исходное положение прежде, чем начать движение.

**ВНИМАНИЕ!** Запуск двигателя при откинута боковом упоре невозможен!



Рис. 9. Крышка бензобака

## 6. ЗАПРАВКА МОТОЦИКЛА ТОПЛИВОМ

**ВНИМАНИЕ!** Заправку мотоцикла проводите при заглушенном двигателе.

Установите мотоцикл на центральную подставку и откройте крышку бензобака. Залейте в бак бензин с октановым числом не ниже 90.

Уровень топлива в баке заправленного мотоцикла не должен превышать нижней поверхности крышки бензобака, т.е. должен быть ниже кромки горловины бензобака на 4-5 см.

**ВНИМАНИЕ!** Не допускайте разлива топлива во время заправки. Не переполняйте бак выше указанного уровня.

## 7. ОСМОТР ПЕРЕД ПОЕЗДКОЙ

Перед поездкой на мотоцикле контролируйте его техническое состояние. Особое внимание обращайте на исправность деталей, узлов и систем, влияющих на безопасность движения.

Рулевое управление	Надежность закрепления руля. Отсутствие люфтов в подшипниках рулевой колонки при качании вверх-вниз за рукоятки руля. Отсутствие заедания и сопротивления при повороте руля
Тормоза	Эффективность работы переднего и заднего тормозов, соответствие регулировок регламентированным данным руководством. Свободный ход, измеренный на конце рычага переднего тормоза должен составлять 8-15 мм, а педали заднего тормоза 20-30 мм.
Шины	Давление воздуха в шинах: переднее колесо – 175-200 кПа; заднее колесо – 225-275 кПа (в зависимости от нагрузки). Отсутствие повреждений – трещин, порезов. Наличие протектора глубиной не менее 1,5 мм.
Топливо	Достаточное количество топлива для поездки.
Моторное масло	Достаточный уровень масла в картере двигателя.
Светотехника	Функционирование и чистота фары, заднего фонаря, подсветки приборов и контрольных ламп, указателей поворотов и стоп-сигнала.
Звуковой сигнал	Исправность
Рукоятка привода дроссельной заслонки	Легкость вращения, отсутствие заеданий, возвращение в исходное положение без внешних воздействий
Зеркала заднего вида и светоотражатели	Правильность регулировки зеркал, чистота и отсутствие повреждений зеркал и светоотражателей



## 8. ЗАПУСК ДВИГАТЕЛЯ

Перед запуском двигателя вы должны проверить количество топлива в бензобаке и уровень моторного масла в картере двигателя.

**ВНИМАНИЕ!** Не запускайте двигатель в закрытом помещении, т. к. выхлопные газы токсичны и могут вызвать тяжелое отравление!

Включите нейтральную передачу. Убедитесь, что боковой упор убран.

**ВНИМАНИЕ!** Запуск двигателя при откинутах боковом упоре невозможен!

Перед запуском холодного двигателя поверните рычажок топливного корректора (рис. 5, поз. 5) на себя, затем вставьте ключ в замок зажигания, поверните его по часовой стрелке в положение  и, убедившись, что контрольная лампа нейтральной передачи горит, нажмите на кнопку пуска двигателя (электростартера) .

**ВНИМАНИЕ!** Отпустите кнопку пуска, как только двигатель запустился. Не удерживайте ее нажатой непрерывно более 4-5 сек.

Прогрейте двигатель до тех пор, пока он не будет устойчиво работать на холостых оборотах и быстро, без «провалов» набирать обороты при повороте рукоятки управления дросселем. В процессе прогрева переведите рычажок топливного корректора в переднее положение.

Если двигатель не запустился, сделайте паузу 10-15 сек., прежде, чем повторить попытку. После 3-х - 4-х попыток, попробуйте запустить его с помощью кик-стартера.

Запуск прогретого двигателя осуществляется без принудительного обогащения топливной смеси посредством топливного корректора. Если при нажатии на кнопку пуска прогретый двигатель не запустился в течение 2-3 сек., поверните рукоятку управления дросселем на 1/8 – 1/4 хода.

В случае невозможности запуска двигателя с помощью электростартера (например, при разряженной аккумуляторной батарее), запустите двигатель, используя педаль кик-стартера. Процедура запуска с помощью кик-стартера аналогична запуску электростартером.

## 9. ОСНОВЫ УПРАВЛЕНИЯ МОТОЦИКЛОМ

### 9.1. НАЧАЛО ДВИЖЕНИЯ. ПЕРЕКЛЮЧЕНИЕ ПЕРЕДАЧ.

Запустите и прогрейте двигатель согласно п. 8 «Запуск двигателя». Снимите мотоцикл с центральной подставки и, держась за рукоятки руля двумя руками, сядьте на седло. Опираясь правой ногой о поверхность дорожного полотна, поставьте левую ногу на подножку водителя.

**ВНИМАНИЕ!** *Прежде чем начать движение, убедитесь, что не создадите помех другим участникам дорожного движения и включите левый указатель поворота.*

Нажмите левой рукой на рычаг сцепления и включите первую передачу, плавно, но энергично нажав левой ногой на педаль переключения передач вниз. Поворачивая рукоятку управления дросселем на себя, плавно отпуская рычаг сцепления, начинайте движение и постепенно набирайте скорость.

**ВНИМАНИЕ!** *Резкий поворот рукоятки управления дросселем и слишком быстрое отпускание рычага сцепления может служить причиной рывка, пробуксовки и даже переворота мотоцикла. Будьте особенно осторожны при начале движения и разгоне на мокрой, скользкой дороге.*

Набрав достаточную скорость, одновременно повернув рукоятку управления дросселем от себя и энергично нажав на рычаг сцепления, включите вторую передачу, нажав носком ноги на педаль переключения передач вверх. В процессе дальнейшего набора скорости последовательно переключайте передачи аналогичным образом, вплоть до высшей, 5-й передачи. Номер включенной передачи высвечивается соответствующим индикатором на панели приборов. Переключение с высшей передачи на низшую осуществляется в противоположном направлении.

**ВНИМАНИЕ!** *Будьте внимательны при переключении передач, выбирайте передачу, соответствующую скорости движения мотоцикла.*

### 9.2. РЕГУЛИРОВКА СКОРОСТИ

Скорость мотоцикла регулируется поворотом рукоятки управления дросселем: поворот на себя – ускорение (вращать медленно), поворот от себя (или отпускание) – замедление.

**ВНИМАНИЕ!** *Избегайте резких манипуляций с рукояткой управления дросселем, особенно при прохождении поворотов и при движении по скользкой дороге.*

### 9.3. ТОРМОЖЕНИЕ

Во избежание возникновения аварийных ситуаций, связанных с резким торможением, заблаговременно снижайте ско-



## 9. ОСНОВЫ УПРАВЛЕНИЯ МОТОЦИКЛОМ

рость при приближении к препятствию или месту остановки. Рекомендуется осуществлять торможение посредством совместного использования переднего и заднего тормозов. Для торможения поверните рукоятку управления дросселем от себя до упора и нажмите на рычаг переднего тормоза и педаль заднего тормоза, соизмеряя усилие нажатия с необходимым темпом замедления мотоцикла. Помните, что резкое торможение может привести к блокировке колес, заносу и падению мотоцикла.

**ВНИМАНИЕ!** Будьте особенно осторожны при движении по мокрой, скользкой дороге, так как в этом случае резко возрастает тормозной путь и вероятность возникновения заноса из-за ухудшения сцепления шин мотоцикла с дорожным полотном. Кроме того, снижается эффективность тормозов из-за увлажнения тормозных колодок.

### 9.4. ОСТАНОВКА И СТОЯНКА

Включите заблаговременно указатель поворота, чтобы предупредить других участников движения о своем намерении остановиться. Торможение осуществляйте в соответствии с рекомендациями, изложенными в пункте «торможение». После полной остановки мотоцикла заглушите двигатель, повернув ключ зажигания в положение .

**ВНИМАНИЕ!** Не выключайте зажигание во время движения мотоцикла, т.к. в этом случае произойдет размыкание электрических цепей, что может привести к аварии.

Поставьте мотоцикл на центральную подставку или боковой упор. Убедитесь, что не создаете помехи движению транспорта.

Заприте замок руля для предотвращения возможной кражи.

**ВНИМАНИЕ!** Не оставляйте мотоцикл на склоне или рыхлой поверхности, он может упасть.

## 10. ОБКАТКА МОТОЦИКЛА

Надежность, безотказная и долговечная работа мотоцикла зависят от начального периода эксплуатации. Во время обкатки происходит приработка рабочих поверхностей деталей и узлов.

Продолжительность обкатки мотоцикла установлена – 1600 км. При обкатке выполняйте следующие требования: необходимо менять число оборотов двигателя и не давать работать двигателю на постоянной скорости длительное время, не перегружать двигатель, избегать езды по тяжелым дорогам.

## 10. ОБКАТКА МОТОЦИКЛА

Рекомендуемые пределы по открытию дроссельной заслонки двигателя и максимальной скорости движения в период обкатки.

Пробег	Предел открытия дроссельной заслонки	Максимальные обороты двигателя
Первые 800 км	60%	не свыше 4500 об/мин.
800-1600 км	80%	не свыше 6000 об/мин.
Свыше 1600 км	100%	не свыше 7500 об/мин

**ВНИМАНИЕ!** Вовремя выполненное техническое обслуживание обеспечит оптимальную работоспособность двигателя.

## 11. ТЕХНИЧЕСКОЕ ОБСЛУЖИВАНИЕ

Периодичность технического обслуживания в гарантийный и послегарантийный период.

Операции	1000 км (ТО-1)	3000 км (ТО-2)	6000 км (ТО-3)	9000 км (ТО-4)
Аккумулятор	Проверка	Проверка	Проверка	Проверка
Предохранитель	Проверка	Проверка	Проверка	Проверка
Свеча зажигания	Очистка	Очистка, регулировка	Замена	Очистка, регулировка
Моторное масло	Замена	Замена	Замена	Замена
Зазоры клапанов	Регулировка	Проверка, регулировка	Проверка, регулировка	Проверка, регулировка
Сцепление	Проверка	Проверка, регулировка	Проверка, регулировка	Проверка, регулировка
Тормоза	Регулировка	Регулировка	Контроль износа накладок тормозных колодок, регулировка	Контроль износа накладок тормозных колодок, регулировка
Топливный шланг	Проверка	Проверка	Проверка	Проверка
Воздушный фильтр	Промывка	Промывка	Промывка	Промывка
Карбюратор	Проверка	Проверка	Проверка	Проверка
Цепь	Регулировка натяжения через 1000 км			

## 11. ТЕХНИЧЕСКОЕ ОБСЛУЖИВАНИЕ

Шины	Проверка	Проверка	Проверка	Проверка
Подшипники рулевой колонки	Проверка	Проверка, регулировка	Проверка, регулировка, смазка	Проверка, регулировка
Крепеж	Подтяжка	Подтяжка	Подтяжка	Подтяжка

Техническое обслуживание мотоцикла выполняйте в соответствии с таблицей.

Внимание! После завершения периода обкатки и прохождения ТО-1, ТО-2, ТО-3 и ТО-4 в дальнейшем рекомендуем выполнять работы в объеме ТО-3 с интервалом пробега 3000 км.

Если ваш мотоцикл эксплуатируется в тяжелых условиях (длительная работа на полной мощности или эксплуатация на пыльных дорогах), некоторые виды обслуживания, для повышения надежности работы, следует выполнять чаще.

### 11.1. АККУМУЛЯТОР

Двигатель мотоцикла оснащен электронной бесконтактной системой зажигания, для функционирования которой не требуется внешний источник питания, т.е. двигатель можно запустить при разряженном аккумуляторе и даже без него. Однако для обеспечения электростарта и нормальной работы приборов светотехники и сигнализации необходимо наличие заряженного аккумулятора, который расположен под левой декоративной крышкой. Для обеспечения доступа к аккумулятору вставьте ключ зажигания в замок левой декоративной крышки и поверните его по часовой стрелке на четверть оборота. Выдвиньте нижнюю сторону крышки (где расположен замок) на себя, затем возьмитесь руками за переднюю и заднюю часть крышки, и аккуратно, не допуская чрезмерных изгибающих усилий, сдвиньте переднюю часть крышки вниз до выхода переднего фиксирующего выступа, расположенного вертикально, из обрешиненного гнезда, расположенного под бензобаком. Затем вытяните крышку вперед до выхода заднего фиксирующего выступа (расположенного горизонтально) из обрешиненного гнезда, расположенного под седлом.

Уход за аккумулятором заключается в поддержании в норме уровня электролита (между верхней и нижней метками на боковой стенке корпуса) и плотности электролита, которая должна составлять 1,25...1,27 г/см<sup>3</sup> при полном заряде аккумулятора. Номинальное напряжение аккумулятора 12 В., емкость – 7 А.ч. При напряжении менее 11,5 В запуск двигателя рекомендуется осуществлять кик-стартером.

**ВНИМАНИЕ!** Не допускайте длительного хранения аккумулятора в разряженном состоянии, т.к. это резко снижает

## 11. ТЕХНИЧЕСКОЕ ОБСЛУЖИВАНИЕ

*срок его службы и может привести к преждевременному выходу его из строя.*

В случае длительного перерыва в эксплуатации мотоцикла отключайте клемму «-» от бортовой сети и периодически подзаряжайте аккумулятор постоянным током не более 0,7 А.

Установка левой декоративной крышки производится в обратной последовательности, для облегчения установки следует смочить установочные выступы и резиновые гнезда мыльной водой.

### 11.2. ПРЕДОХРАНИТЕЛЬ

Плавкий предохранитель защищает электрическую схему от короткого замыкания. Он установлен в капсулу, расположенную рядом с аккумулятором. Крышка капсулы служит пеналом для хранения запасного предохранителя. При отсутствии напряжения в электрической сети проверьте исправность предохранителя. Если предохранитель вышел из строя, замените его на аналогичный (ток 10 А). Следите за чистотой контактных поверхностей предохранителя.

### 11.3. СВЕЧА ЗАЖИГАНИЯ

**ВНИМАНИЕ!** Во время работы двигателя свеча и другие его части нагреваются до высоких температур, поэтому, во избежание получения ожогов, дайте двигателю охладиться, прежде чем приступить к демонтажу свечи.



Рис. 10. Аккумулятор и предохранитель

На двигателе мотоцикла установлена свеча зажигания NGK CPR 8 EA. Заменяйте свечу только на аналогичную.

**Внимание!** При демонтаже свечи не допускайте попадания грязи и посторонних предметов через свечное отверстие внутрь цилиндра.

Очистку свечи от нагара производите после пробега первых 1000, 3000 км, и далее с интервалом 3000 км. Для этого выверните ее из свечного отверстия головки цилиндра, очистите от твердых частиц нагара и промойте растворителем или чистым бензином. Прежде, чем установить свечу на место проконтролируйте зазор между ее электродами, который должен составлять 0,6..0,8 мм. Регулировку зазора осуществляйте подгибанием бокового электрода.

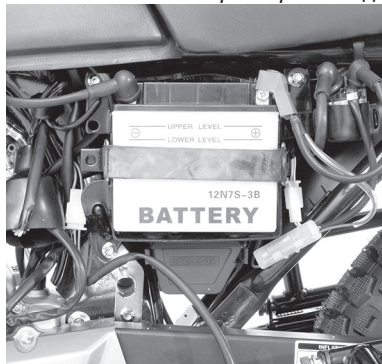
## 11. ТЕХНИЧЕСКОЕ ОБСЛУЖИВАНИЕ

### 11.4. МОТОРНОЕ МАСЛО

Проверка уровня масла в картере двигателя.

На горизонтальной площадке установите мотоцикл на центральную подставку, выверните щуп, расположенный с правой стороны картера двигателя (рис. 11, поз. 1). Масло должно быть на уровне между нижней и верхней метками щупа. При необходимости, долейте масло для четырехтактных двигателей API SE,SF вязкостью SAE 15W40.

**ВНИМАНИЕ!** Используйте только специальное масло для четырехтактных двигателей. Не смешивайте масла различных типов.

Периодичность замены моторного масла в соответствии с разделом «Техническое обслуживание».

**ВНИМАНИЕ!** Не допускайте эксплуатации мотоцикла с недостаточным уровнем масла в двигателе, т. к. это приведет к выходу его из строя. Своевременно осуществляйте замену масла – от этого зависит надежность и долговечность двигателя Вашего мотоцикла.

### Замена моторного масла.

**ВНИМАНИЕ!** Сливая масло из прогретого двигателя, соблюдайте осторожность, т.к. оно имеет высокую температуру.

Установите мотоцикл на центральную подставку и прогрейте двигатель в течение 4-5 мин. Осторожно вывернув щуп и пробку сливного отверстия, расположенную в средней части нижней (донной) стенки картера (рис. 12, поз. 1), слейте масло из картера двигателя в емкость для использованного масла. Затяните пробку сливного отверстия и залейте через отверстие масляного щупа в картер двигателя 0,9 л. моторного масла для четырехтактных двигателей API SE,SF вязкостью SAE 15W40, через 20-30 сек. проверьте уровень масла в картере двигателя посредством щупа, не заворачивая его в отверстие. В случае необходимости доведите уровень масла до нормы.

### 11.5. РЕГУЛИРОВКА СЦЕПЛЕНИЯ

Вращением регулировочных гаек (рис.11, поз.2) установите резьбовой наконечник оболочки троса сцепления в такое положение, при котором свободный ход на конце рычага привода сцепления (рис. 11, поз. 3) составляет 1,5-2 мм. При этом свободный ход на конце рычага выжима сцепления (на левой стороне руля) должен составлять 10 – 15 мм.

## 11. ТЕХНИЧЕСКОЕ ОБСЛУЖИВАНИЕ



Рис. 11. Щуп контроля уровня масла в двигателе



Рис. 12. Пробка сливного отверстия

По окончании процедуры регулировки сцепления проверьте затяжку регулировочных гаек.

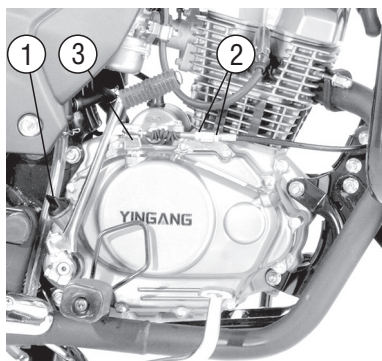
### 11.6. ТОРМОЗА

Интенсивность износа фрикционных накладок тормозных колодок, а значит необходимость регулировки механизмов привода тормозов напрямую зависят от состояния дорожного покрытия и стиля вождения. При эксплуатации мотоцикла на грунтовых, пыльных или грязных дорогах, в условиях холмистой местности, а также при частых интенсивных торможениях накладки тормозных колодок изнашиваются значительно быстрее, чем в нормальных условиях, что влечет необходимость более частой регулировки тормозов и замены тормозных колодок.

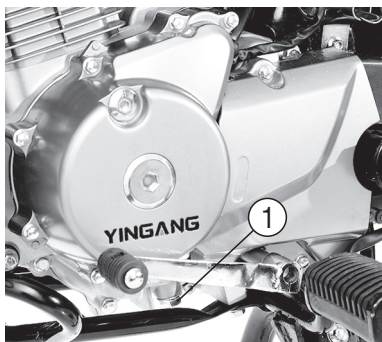
**ВНИМАНИЕ!** Регулярно контролируйте состояние фрикционных накладок тормозных колодок. Если толщина накладки на каком-либо ее участке составляет менее 1,5 мм – замените тормозную колодку.

#### Обслуживание дискового тормоза переднего колеса.

Дисковый тормоз переднего колеса с гидравлическим приводом регулировки не требует. Осмотр тормозных колодок производится без снятия колеса со стороны передней части тормозного диска. Контроль уровня тормозной жидкости в резервуаре главного тормозного цилиндра осуществляется через прозрачное окно корпуса (рис. 14, поз. 1). Установите руль мотоцикла в положение, при котором крышка резервуара занимает горизонтальное положение; уровень жидкости в окне должен находиться не ниже контрольного выступа (рис. 14, поз. 2), расположенного на стенке резервуара рядом с окном.

**ВНИМАНИЕ!** Используйте только тормозную жидкость класса DOT 3 или DOT 4. Не смешивайте тормозные жидкости разных типов и производителей.

Свободный ход, замеренный на конце рычага переднего тормоза, должен нахо-

## 11. ТЕХНИЧЕСКОЕ ОБСЛУЖИВАНИЕ

диться в пределах 10-20 мм. Увеличенный свободный ход рычага, а также недостаточная эффективность работы переднего тормоза при его нажатии свидетельствуют о попадании воздуха в гидравлическую систему его привода.

**ВНИМАНИЕ!** Попадание воздуха в гидравлическую систему может привести к отказу в работе тормоза. В этом случае необходимо провести прокачку гидравлической системы (удаление воздуха).

Удаление воздуха из тормозной системы осуществляйте следующим образом:

- выверните винты (рис. 14, поз. 3) и снимите крышку резервуара главного тормозного цилиндра с диафрагмой;
- снимите колпачок с клапана выпуска воздуха (рис. 13, поз. 1); на штуцер клапана наденьте резиновую трубку, другой конец которой погрузите в емкость с небольшим количеством тормозной жидкости;
- энергично нажмите на рычаг переднего тормоза 3-4 раза и, удерживая рычаг тормоза нажатым, отверните на 1-2 сек. клапан выпуска воздуха на 1/4 оборота, чтобы из тормозной системы вышел воздух (в виде пузырьков в емкости с тормозной жидкостью); не отпуская рычаг тормоза переднего колеса заверните клапан выпуска воздуха;
- долейте в резервуар главного тормозного цилиндра тормозную жидкость, доведя ее уровень до нормы;
- повторяйте операцию до полного удаления воздуха из гидросистемы, о чем свидетельствует отсутствие пузырьков в тормозной жидкости, выходящей из трубки в емкость при прокачке.
- по окончании прокачки гидросистемы установите на место крышку с диафрагмой резервуара главного тормозного цилиндра, закрепите ее винтами, снимите трубку со штуцера клапана выпуска воздуха и наденьте на него колпачок.



Рис. 13. Дисковый тормоз переднего колеса



Рис. 14. Главный тормозной цилиндр

## 11. ТЕХНИЧЕСКОЕ ОБСЛУЖИВАНИЕ

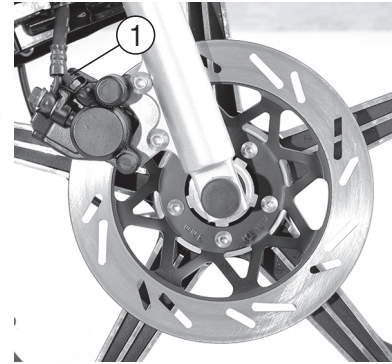

Рис. 15. Регулировка заднего тормоза и натяжения цепи

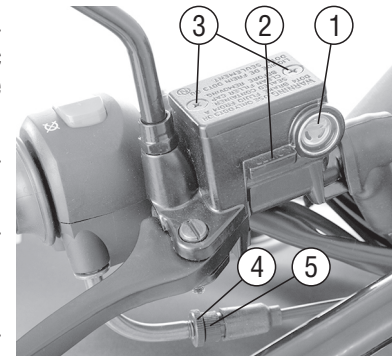
- при затруднении прокачки тормозной системы проверьте надежность и герметичность соединений шлангов гидросистемы и, при необходимости, подтяните места соединений.

### Обслуживание и регулировка заднего тормоза.

Вращая регулировочную гайку (рис. 15, поз. 1), отрегулируйте длину тяги таким образом, чтобы свободный ход, измеренный на конце педали заднего тормоза, составлял 20-30 мм.

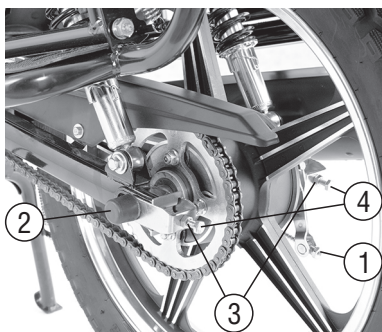
При отпущенной педали колесо должно вращаться свободно, без задевания тормозных колодок о тормозной барабан колеса. По окончании регулировки убедитесь в том, что регулировочная гайка вогнутым торцом плотно прилегает к цилиндрической поверхности штифта.

### 11.7. СМАЗКА И РЕГУЛИРОВКА НАТЯЖЕНИЯ ЦЕПИ

Ресурс цепи зависит от ее своевременного обслуживания, которое сводится к периодической регулировке и смазке.

**ВНИМАНИЕ!** Применяйте специальную смазку для приводных цепей. Применение моторного масла и других смазочных материалов приводит к значительному сокращению срока службы цепи.

Для контроля натяжения цепи проверьте вертикальное перемещение нижней ветви цепи. Оно должно составлять 15-20 мм. Регулировку натяжения цепи производите в следующей последовательности:

1. ослабьте гайку оси колеса (рис. 15, поз. 2);
2. ослабив контргайки (рис.15, поз.3), равномерно вращая болты растяжек (рис. 15, поз. 4) на обеих сторонах маятниковой вилки, отрегулируйте необходимое натяжение цепи;
3. затяните гайку оси.

Переднее и заднее колеса после регулировки должны находиться в одной плоскости.

**ВНИМАНИЕ!** После регулировки натяжения цепи обязательно произведите регулировку тормоза заднего колеса.



## 11. ТЕХНИЧЕСКОЕ ОБСЛУЖИВАНИЕ

При достижении предела регулировки необходимо заменить цепь на новую. Для увеличения срока службы цепи замените ее вместе с ведущей и ведомой звездами.

### 11.8. ТОПЛИВНЫЙ ШЛАНГ

Регулярно контролируйте состояние топливного шланга. При обнаружении трещин, надрывов или других дефектов, а также в случае потери эластичности замените шланг новым. Срок службы топливного шланга три года.

### 11.9. ВОЗДУШНЫЙ ФИЛЬТР

Воздушный фильтр (рис. 16, поз. 1) расположен под правой декоративной крышкой. Для обеспечения доступа к воздухофильтру вставьте ключ зажигания в замок, расположенный в нижней части крышки, поверните его по часовой стрелке на четверть оборота, и выдвиньте нижнюю сторону крышки (где расположен замок) на себя. Затем возьмитесь руками за переднюю и заднюю часть крышки, и аккуратно, не допуская чрезмерных изгибающих усилий, сдвиньте переднюю часть крышки вниз до выхода переднего фиксирующего выступа, расположенного вертикально, из обрезиненного гнезда, расположенного под бензобаком. Затем вытяните крышку вперед до выхода заднего фиксирующего выступа (расположенного горизонтально) из обрезиненного гнезда, расположенного под седлом.

Отверните 5 винтов крышки корпуса воздухофильтра (рис. 16, поз. 1) и извлеките полиуретановый фильтрующий элемент (рис. 17, поз. 1) и защитную металлическую сетку (рис. 17, поз. 2) из корпуса воздухофильтра.

**ВНИМАНИЕ!** Эксплуатация мотоцикла с загрязненным фильтрующим элементом ведет к потере мощности и увеличению расхода топлива.

#### Промывка фильтрующего элемента.

Аккуратно отделите фильтрующий элемент от каркаса, проверьте на отсутствие порывов и повреждений и, в случае обнаружения повреждений, замените.

**ВНИМАНИЕ!** Эксплуатация мотоцикла с поврежденным фильтрующим элементом или без него недопустима, так как приводит к выходу из строя деталей двигателя. Никогда не запускайте двигатель без фильтрующего элемента.

Если фильтрующий элемент не имеет дефектов, погрузите его в емкость с негорючим очищающим раствором и промойте. Выжмите раствор из полиуретанового фильтрующего элемента, сжав его между ладонями. Не выкручивайте

## 11. ТЕХНИЧЕСКОЕ ОБСЛУЖИВАНИЕ



Рис. 16. Воздухофильтр и карбюратор



Рис. 17. Фильтрующий элемент воздухофильтра

фильтрующий элемент, чтобы не повредить его, просушите или продуйте воздухом для удаления остатков моющего раствора. Пропитайте фильтрующий элемент специальным составом для пропитки воздухофильтров или моторным маслом и выжмите его, оставив слегка смоченным маслом. Соедините фильтрующий элемент с каркасом и установите в корпус воздухофильтра. Убедитесь, что он занял правильное положение и надежно герметизирован. Промойте и установите на место защитную сетку. Закрепите крышку корпуса воздухофильтра и установите на место декоративную крышку.

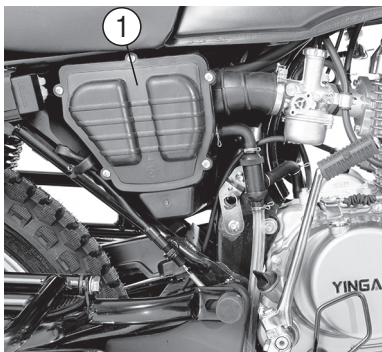
При эксплуатации мотоцикла по пыльным и грязным дорогам необходимо промывать фильтрующий элемент чаще.

### 11.10. КАРБЮРАТОР

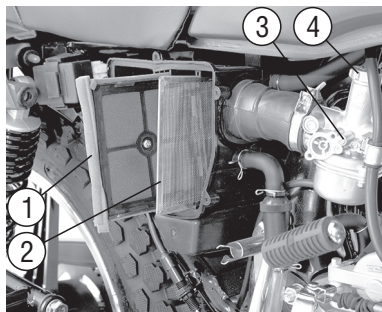
Оптимальные мощностные, топливно-экономические и экологические параметры двигателя в значительной степени зависят от правильной работы карбюратора.

**ВНИМАНИЕ!** Поскольку регулировка карбюратора является достаточно сложной, требующей большого опыта и соответствующей квалификации операцией, рекомендуем Вам, при необходимости, доверить ее выполнение специалистам сервисной станции.

Прежде чем приступить к регулировке карбюратора, убедитесь в том, что фильтрующий элемент воздухофильтра не загрязнен и не имеет дефектов (см. пункт «Воздухофильтр»). Регулировку карбюратора начните с проверки свободного хода троса привода дросселя, который должен составлять 0,5-1,0 мм. Для его корректировки ослабьте контргайку упора оболочки троса под рукояткой управления дросселем (рис. 14, поз. 4), и, вращая регулировочную гайку упора оболочки (рис. 14, поз. 5), установите ее в такое положение, при котором свободный ход оболочки троса будет составлять 0,5-1,0 мм. Регулировочную гайку упора зафиксируйте контргайкой.

Процедуру регулировки холостого хода начните с прогрева двигателя до рабочей температуры.

## 11. ТЕХНИЧЕСКОЕ ОБСЛУЖИВАНИЕ

### Процедура регулировки холостого хода.

Винт 1 регулировки положения дросселя на холостом ходу (рис. 17, поз. 3).

Вращением регулировочного винта 1 по часовой стрелке обороты холостого хода увеличиваются; против часовой стрелки - уменьшаются.

### Процедура регулировки состава топливной смеси.

Наибольшее влияние на состав топливной смеси при эксплуатации мотоцикла в диапазоне от 1/4 до 3/4 подъема дроссельного золотника оказывает положение дозирующей иглы, доступ к которой обеспечивается после снятия верхней крышки карбюратора (рис. 17, поз. 4), извлечения из него дроссельного золотника и отделения от него троса газа и возвратной пружины. Для обеспечения возможности регулировки в верхней части дозирующей иглы предусмотрены пять кольцевых канавок, в одну из которых устанавливается стопорная шайба. Заводская установка – шайба в средней канавке. Для обогащения топливной смеси шайбу необходимо установить в канавку, расположенную ниже; для обеднения – выше.

#### 11.11. ШИНЫ

Проверьте давление воздуха в шинах. Рекомендуемое давление при эксплуатации водителем без пассажира с незагруженными багажниками - переднее колесо – 175 кПа, заднее колесо – 225 кПа; при эксплуатации водителем с пассажиром или с загруженными багажниками - переднее колесо – 200 кПа, заднее колесо – 275 кПа. Измерять давление следует на холодных колесах. Протектор шин должен быть глубиной не менее 1,5 мм, трещины и порезы не допускаются. В случае, если шины пришли в негодность необходимо заменить их на аналогичные, размером: переднее колесо 3.00-18, заднее колесо 3.25-18.

**ВНИМАНИЕ!** Недостаточное давление в шинах не только ускоряет их износ, но также значительно влияет на устойчивость и управляемость мотоцикла. Шина с пониженным давлением затрудняет поворот, а с повышенным - сокращает пятно контакта колеса с дорогой, что может привести на скользкой дороге к заносу и потере контроля над мотоциклом.

## 12. УСТРАНЕНИЕ НЕИСПРАВНОСТЕЙ

При обнаружении неисправностей деталей, узлов и систем мотоцикла рекомендуем обращаться к квалифицированным специалистам станций технического обслуживания, уполномоченных на проведение гарантийного и послегарантийного ремонта производителем (продавцом).

Если неисправность возникла в пути, надеемся, что устранить ее Вам помогут рекомендации, приведенные в следующей таблице.

### Возможные неисправности и методы их устранения

12.1. Двигатель не запускается		
Не поступает топливо в карбюратор - закройте топливный кран - отсоедините топливный шланг от приемного штуцера карбюратора и направьте в емкость для бензина - откройте топливный кран и проверьте поступление бензина.	Отсутствует топливо в топливном баке	Залить топливо
	Засорен или пережат топливопровод	Устранить засор или перегиб топливопровода.
	Неисправен или засорен топливный кран.	Устранить неисправность или промыть топливный кран
Наличие топливного конденсата в цилиндре двигателя из-за чрезмерного переобогащения смеси - отверните свечу зажигания и осмотрите электроды и изолятор; наличие влажной пленки или капель топлива свидетельствует о переобогащении смеси и выпадении топливного конденсата	Переобогащение топливной смеси вследствие пуска прогретого двигателя с использованием топливного корректора.	Просушите свечу. Не устанавливая ее на место поверните рукоятку управления дросселем на себя до упора, энергично нажмите на педаль кик-стартера 10-15 раз. Заверните свечу на место, наденьте выскользнувший наконечник
		Произведите притирку или замену запорного клапана.
	Загрязненность фильтрующего элемента воздухофильтра или закупорка воздушного канала впускного тракта	Промойте фильтрующий элемент или устраните закупорку воздушного канала впускного тракта.

## 12. УСТРАНЕНИЕ НЕИСПРАВНОСТЕЙ

<p>Отсутствует искровой разряд между электродами свечи</p> <ul style="list-style-type: none"> <li>- к вывернутой из головки цилиндра свече присоедините наконечник высоковольтного провода и обеспечьте электрический контакт корпуса свечи с «массой» двигателя</li> <li>- включите зажигание и проверьте наличие искрового разряда в промежутке между электродами свечи в пусковом режиме при помощи электростартера или кик-стартера</li> <li>- по окончании проверки не забудьте выключить зажигание</li> </ul> <p>Отсутствие искрового разряда свидетельствует о неисправности свечи или системы зажигания.</p>	Неисправность свечи.	Очистите и промойте растворителем или чистым бензином свечу, и, просушив ее повторите процедуру проверки искрового разряда. При его отсутствии замените свечу.
	Неисправность системы зажигания.	Проверьте надежность электрических контактов и отсутствие обрывов кабелей в цепях системы зажигания.  Если проверка не привела к положительному результату – обратитесь к дилеру или уполномоченной СТО.
<b>12.2. Двигатель запускается, но глохнет на холостых оборотах</b>		
Не работает система холостого хода карбюратора	Засорен жиклер холостого хода	Прочистите, продуйте калиброванное отверстие жиклера холостого хода.
	Нарушена регулировка холостого хода	Выполните регулировку холостого хода.
<b>12.3. Двигатель запускается, но теряет мощность или работает с перебоями при наборе оборотов</b>		
Переобеднение топливной смеси	Засорен главный топливный жиклер	Прочистите, продуйте калиброванное отверстие главного топливного жиклера
	Положение дозирующей иглы не обеспечивает оптимальный состав топливной смеси	Установить фиксирующую шайбу дозирующей иглы в канавку, расположенную ниже

## 12. УСТРАНЕНИЕ НЕИСПРАВНОСТЕЙ

Переобогащение топливной смеси	Сильно загрязнен фильтрующий элемент воздухофильтра	Промыть или заменить фильтрующий элемент воздухофильтра
	Частично закупорен или пережат впускной патрубком воздухофильтра	Восстановить нормальное сечение впускного тракта
	Положение дозирующей иглы не обеспечивает оптимальный состав топливной смеси	Установить фиксирующую шайбу дозирующей иглы в канавку, расположенную выше
<b>12.4. Двигатель не развивает заявленную мощность, склонен к перегреву</b>		
Бедная топливная смесь	Засорены дозирующие элементы карбюратора	Промыть, продуть карбюратор
	«Подсос» воздуха из-за негерметичности впускного тракта или нарушения уплотнений разъемов карбюратора	Устранить негерметичность, восстановить исправность уплотнений.
	Положение дозирующей иглы не обеспечивает оптимальный состав топливной смеси	Отрегулировать карбюратор подбором оптимального положения дозирующей иглы.
Детонация	Топливо с октановым числом менее 90	Заменить топливо
Отложение нагара на деталях цилиндра-поршневой группы и выпускной системы	Закоксовывание поршневых колец	Восстановить подвижность поршневых колец в канавках поршня.
	Чрезмерное отложение нагара в выпускном канале цилиндра, приемной трубе и глушителе	Очистить от нагара выпускной канал цилиндра, приемную трубу и глушитель

### 13. ПРОЦЕДУРА КОНСЕРВАЦИИ

Если мотоцикл длительное время не эксплуатируется (в зимний период или по другой причине), его необходимо законсервировать.

- Перед консервацией тщательно вымойте и просушите мотоцикл.
- Заполните топливный бак бензином.
- Установите мотоцикл на центральную подставку.
- Отсоедините провода от аккумуляторной батареи, сначала отключив клемму «-». В процессе хранения контролируйте состояние аккумулятора в соответствии с разделом «Аккумулятор».
- Выверните свечу зажигания и залейте в цилиндр 3-5 см<sup>3</sup> моторного масла. Несколько раз нажмите на педаль кик-стартера. Установите свечу на место.
- Нанесите с помощью пульверизатора или кисти консервационную смазку на поверхности хромированных и оцинкованных деталей. Обработайте виниловые и резиновые поверхности консервантом резины, окрашенные поверхности обработайте автомобильным консервантом.
- Поддерживайте давление в шинах в соответствии с разделом «Шины».

Храните мотоцикл в защищенном от солнечных лучей и осадков месте, вдали от отопительных приборов и агрессивных сред.

**ВНИМАНИЕ!** Во время длительного хранения рекомендуем Вам закрывать мотоцикл защитным тентом.

### 14. ПРОЦЕДУРА РАСКОНСЕРВАЦИИ

- Протрите мотоцикл.
- Выверните свечу зажигания, и несколько раз энергично нажмите на педаль кик-стартера. Вверните свечу.
- Установите и подключите заряженную аккумуляторную батарею.
- Проверьте давление воздуха в шинах в соответствии с разделом «Шины».
- Проведите полный осмотр и техническое обслуживание мотоцикла в соответствии с перечнем работ ТО-1.

## 15. ПОЛОЖЕНИЕ О ГАРАНТИИ

Гарантийные обязательства и условия их выполнения изложены в отдельном документе – «Руководство по гарантии. Сервисная книжка.»

**ОФИЦИАЛЬНЫЙ ПРЕДСТАВИТЕЛЬ ИЗГОТОВИТЕЛЯ В РФ**  
**ООО «УРАЛЬСКАЯ МОТОЦИКЛЕТНАЯ КОМПАНИЯ»**  
**426010, РОССИЯ, Г. ИЖЕВСК, УЛ. НОВОАЖИМОВА, 12**  
**ТЕЛ./ФАКС (3412) 600-903, 600-904, 540-339**  
**E-MAIL: PATRON@UMCMOTO.RU**  
**HTTP://WWW.PATRON-MOTO.RU**